



Spa Experience

Hacemos del ritual del baño el momento más importante del día permitiendo personalizar el espacio de la ducha de acuerdo a las preferencias y necesidades de cada usuario.

Spa Experience

We make the bathing ritual the most important moment of the day by allowing customization of the shower space according to the needs and preferences of every user.

SERIE

SPA EXPERIENCE

Grifería ducha mezclador
con Diverter Swap

Mixer shower faucet

Monocontrol / manija giratoria
Single lever / rotating handle

Información técnica

Technical Information

Material Material	Metálico Metal
Temperatura de uso máximo Maximum use temperature	71°C 160°F
Acabado Coating	Cromado Chrome plated
Unidad de selle Sealing unit	Cierre cerámico Ceramic disc
Balance de presión Pressure unit	Si Yes
Límite de temperatura máxima Maximum temperature limit	Si Yes

Presión de servicio / Service pressure

Presión máxima recomendada Recommended maximum pressure	125 PSI
Presión mínima de funcionamiento Operation minimum pressure	20 PSI

Capacidad de funcionamiento / Operation capacity

Vida útil del cartucho / und. cierre Cartridge / closing unit useful life	500.000 ciclos 500.000 cycles
--	----------------------------------

Cuidados y limpieza

Care and cleaning

Los acabados superficiales son aquellos que le imprimen una apariencia especial y estética a su producto y además le brindan protección.

Para prolongar sus cualidades es vital que la limpieza profunda del producto se haga únicamente con agua y jabón suave y que en el secado y el brillo se utilice un paño de algodón limpio; dicha limpieza se recomienda 2 veces a la semana y en zonas costeras a diario por la salinidad del ambiente. Por ningún motivo deben usarse elementos abrasivos, ácidos o disolventes para la limpieza del producto. Los acabados pueden variar su comportamiento en zonas costeras y/o en ambientes corrosivos.

Surface finishes are those that give your product a special and aesthetic appearance and also provide protection. To prolong its qualities, it is vital that the deep cleaning of the shine product is used with a clean cotton cloth; This cleaning is recommended twice a week and in coastal areas daily due to the salinity of the environment. For no reason should abrasive elements, acids or solvents be used to clean the product. The finishes can vary their behavior in coastal areas and / or in corrosive environments.

Planos técnicos

Technical Drawings

VISTA LATERAL / LATERAL VIEW

VISTA FRONTAL / FRONT VIEW

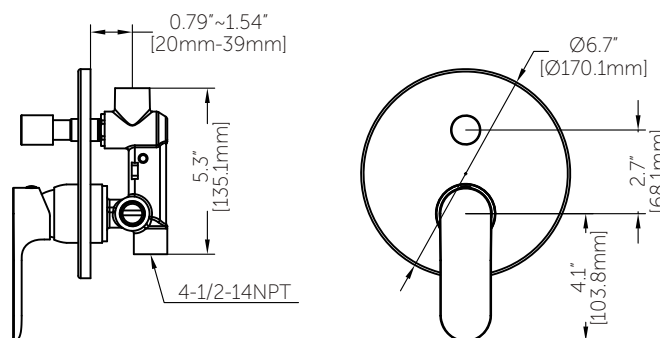

Unidades / Units: mm.

Estas dimensiones son nominales y son sujetas a cambio sin previo aviso.
These dimensions are nominal and are subject to change without prior notice.



**GARANTÍA DE 30 AÑOS PRODUCTO,
5 AÑOS EN ACABADOS.**
LIMITED WARRANTY 30 YEARS IN PRODUCT,
5 YEARS FINISHING MATERIALS.

* A excepción de los cartuchos que tienen garantía de 5 AÑOS.
* Except for cartridges with 5 YEARS warranty.

Para mayor información referirse a las condiciones de garantía y devolución.
Further information refer to warranty and return conditions.



**SERVICIO POST VENTA
AFTER SALE SERVICE**

· Panamá: (507) 800-0202
· Costa Rica: (506) 4001-4966
· Guatemala: (502) 1800-6240-109
· Honduras, San Pedro Sula: (504) 9470-9391
· Honduras, Tegucigalpa: (504) 9441-1968
· Nicaragua: (505) 2249-5521
· El Salvador: (503) 2274 4620

postventa@incesastd.com